

SOAP BOX

Regolamento Sportivo

Il Comitato Provinciale di Bergamo, in collaborazione con l'Associazione Sportiva Dilettantistica Boxrallyclub, organizza il "3o Campionato Box Rally 2011"; l'organizzazione delle singole gare e/o manifestazioni è a cura di Comuni, Proloco, Associazioni o Gruppi Promotori.

STRUTTURA DEL CAMPIONATO

Il campionato viene strutturato su più prove di diversa tipologia (diurne, notturne, di velocità di creatività, match race) da disputarsi nelle giornate festive o prefestive nel periodo da aprile a ottobre. Il calendario e la varietà delle gare verrà definito in seguito.

Ad ogni singola gara sarà abbinato al regolamento generale un allegato contenente indicazioni aggiuntive e specifiche per quell'evento.

SOAP BOX AMMESSE

Possono partecipare alle gare tutte le Soap Box che rispettano le specifiche del "Regolamento Tecnico". Durante la punzonatura stagionale o durante la fase di punzonatura nella prima gara della stagione a cui partecipa, ogni Soap Box viene accuratamente verificata in ogni dettaglio da un'apposita commissione che ne giudica la costruzione, la robustezza, la sicurezza, le dimensioni e tutto ciò che riguarda la realizzazione nel rispetto del "Regolamento Tecnico", schedandola ed identificandola.

PILOTI AMMESSI

L'equipaggio di ogni Soap Box deve essere composto da due piloti, di cui uno alla guida. L'equipaggio può variare ad ogni gara mentre durante lo svolgimento di una singola gara, i due piloti, si possono alternare alla guida nelle varie gare di discesa ma non possono essere sostituiti da altri tranne per cause di forza maggiore e solo con il consenso del GdG dopo che il nuovo membro dell'equipaggio abbia compilato e firmato l'apposito modulo d'iscrizione e liberatoria.

L'equipaggio, per ragioni di sicurezza, è obbligato ad indossare una tuta o degli abiti lunghi, casco integrale e scarpe idonee alla corsa. È caldamente consigliato l'uso di protezioni tipo ginocchiere, guanti, paragoniti, paraschiena.....

L'età minima per poter iscriversi e partecipare alle gare è di 16 anni, per i minori di 18 anni è obbligatoria l'autorizzazione e la liberatoria da parte di un genitore o di chi ne fa le veci.

Tutti i piloti devono inoltre aver superato una visita medica che ne accerti lo stato di buona salute e idoneità all'attività sportiva.

I piloti possono partecipare alle gare anche facendo parte di un team diverso da quello con il quale si sono iscritti alle manifestazioni precedenti.

SVOLGIMENTO DELLE GARE

I programmi delle varie gare si suddividono in varie fasi successivamente descritte come:

- * Pre-iscrizione e iscrizione
- * Ritrovo, esposizione e punzonatura della Soap Box
- * Briefing.
- * Gare di discesa.
- * Classifica e premiazioni di gara.

Le manifestazioni si svolgono con qualsiasi condizione meteorologica, e comunque solo il COG e/o CSG ha facoltà di annullare, anticipare o posticipare la gara per cause di forza maggiore, provvedendo quanto prima ad avvisare gli equipaggi iscritti. Gli orari del programma e le possibili variazioni sono indicate nell'allegato specifico della gara.

TESSERAMENTO E ISCRIZIONE AL CAMPIONATO

I Team possono iscriversi al campionato nella giornata inaugurale dedicata alla punzonatura, oppure in qualsiasi momento della stagione compilando l'apposito modulo on-line sul sito www.boxrally.it

L'iscrizione viene poi perfezionata con le firme prima della partecipazione del team alla prima gara.

Ogni Team deve essere composto da almeno due piloti, ed entrambi devono associarsi al club.

Per potersi tesserare è necessario:

- prendere visione, compilare e firmare il modulo di adesione al club
- versare la quota associativa

Per poter partecipare come piloti alle gare è necessario:

- presentare una copia di una visita medica x attività non agonistica in corso di validità

ISCRIZIONE ALLE GARE

Le iscrizioni delle soap box alle gare si ricevono fino al raggiungimento massimo di 40 Soap Box ed in ogni modo non oltre le ore 15.00 del venerdì antecedente la gara, comunicandolo ad uno dei seguenti recapiti:

- tramite il sito internet www.boxrally.it compilando l'apposito modulo on-line
- tramite telefono al 347/9697693 (Mauro)
- tramite comunicazione scritta alla Segreteria Provinciale.

L'iscrizione risulta regolare solo con l'accettazione e la firma dei moduli il giorno della gara.

La quota d'iscrizione ad ogni singola gara delle Soap Box che non hanno effettuato l'iscrizione stagionale, sarà definita prima dell'inizio della stagione.

Le Soap Box che si sono avvalse dell'iscrizione stagionale, non hanno diritto all'iscrizione automatica, ad ogni singola gara, ma hanno il beneficio del diritto di prelazione se effettuano l'iscrizione entro il mercoledì antecedente la gara. Dopo tale giorno, le iscrizioni sono aperte a qualsiasi equipaggio.

scrizione entro il mercoledì antecedente la gara. Dopo tale giorno, le iscrizioni sono aperte a qualsiasi equipaggio.

RIROVO, ESPOSIZIONE E PUNZONATURA DELLA SOAP BOX

Nella zona adibita a ritrovo, ogni equipaggio deve obbligatoriamente esporre al pubblico la propria Soap Box e permettere ad un'apposita commissione di effettuare le verifiche tecniche.

Nella punzonatura di gara, viene compiuto un riscontro con i dati schedati durante la punzonatura stagionale e particolare controllo viene dato all'altezza minima da terra, al controllo delle ruote e alla solidità dell'impianto frenante e sterzante.

ISPEZIONE DEL PERCORSO DI GARA

Tutti i piloti sono obbligati a prendere visione del percorso prima della partenza della gara di discesa ed a valutare i pericoli, le difficoltà del tracciato, degli ostacoli e il posizionamento delle protezioni.

È severamente vietato provare con la soap box il percorso di gara nella mattinata del giorno di gara, se non con l'autorizzazione del CSG.

BRIEFING

Prima dell'inizio delle gare di discesa, il CSG struttura una riunione tecnica (Briefing) con tutti gli equipaggi per i ragguagli e i chiarimenti sul regolamento e sul corretto e regolare svolgimento della gara, tutti i piloti devono essere presenti pena l'eventuale squalifica dalla gara.

Il CSG è sempre a disposizione per eventuali domande, dubbi o chiarimenti, e aperto a qualsiasi suggerimento per migliorare la sicurezza e lo svolgimento della gara.

GARE DI DISCESA

Le gare di discesa si sviluppano in più prove cronometrate o prove ad eliminazione diretta (gare tipo Match Race), dette anche manche che si effettuano su un percorso prestabilito e possono essere di velocità o ad ostacoli. Nelle manche di velocità gli unici ostacoli presenti sul tracciato servono a rallentare le Soap Box, come chicanes o distese di sabbia, mentre nelle manche ad ostacoli ci possono essere ostacoli naturali o artificiali da superare con la Soap Box e/o prove di abilità per gli equipaggi.

La tipologia e serie di manche, tipologia di partenza, tipologia di ostacoli e penalità abbinate ad essi, vengono indicate nell'allegato specifico della gara a cui è necessario riferirsi prima di ogni manifestazione.

COMPORTEMENTO E DISCIPLINA DI GARA

Gli equipaggi sono obbligati a mantenere nell'ambito della manifestazione un comportamento esemplare, finalizzato a ridurre le situazioni di pericolo, rispettando tutte le disposizioni del regolamento e del CSG.

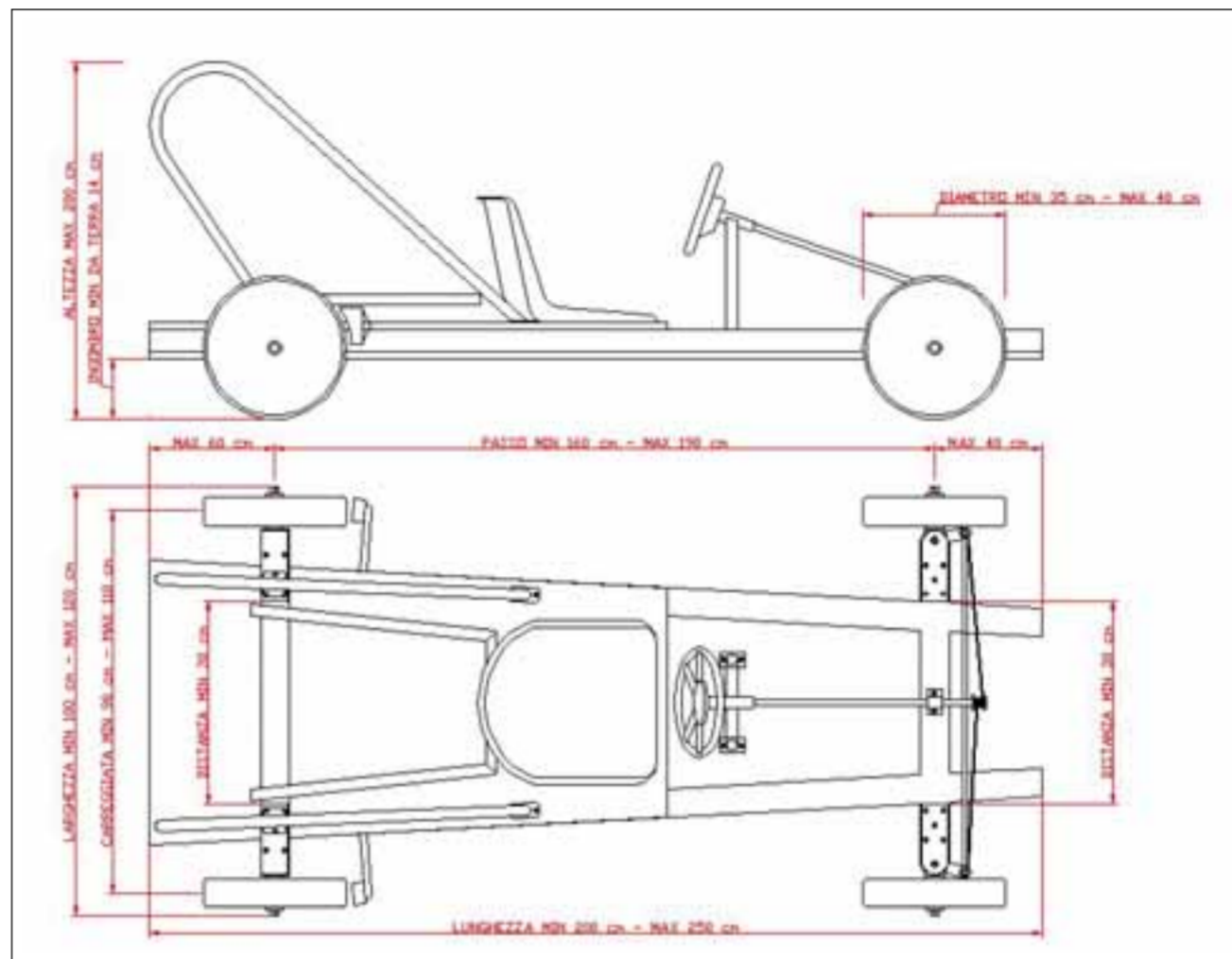

CLASSIFICA E PREMIAZIONE DI GARA

Nelle gare cronometrate, risulta vincitore l'equipaggio che impiega il minor tempo nel superare le varie manche, sommando le eventuali penalità attribuite.

Nelle gare ad eliminazione diretta tipo match race, risulta vincitore l'equipaggio che vince lo scontro diretto finale. Nelle gare di creatività la classifica è determinata sia dal tempo nelle varie discese, che dal voto della giuria in base ai parametri specificati nell'allegato della gara in questione.

Le premiazioni avverranno al termine della gara nella zona prestabilita dove, in tale occasione, verrà esposto il tabellone con le classifiche ufficiali.

CLASSIFICA DI CAMPIONATO

La classifica di campionato si calcola sommando i punteggi di tutte le gare scartando il risultato peggiore. A questo vanno aggiunti tutti i punti presenza, anche quelli della gara scartata.

Sarà proclamato vincitore del Campionato la Soap Box che avrà ottenuto il maggior numero di punti.

Al termine della stagione saranno premiati tutti gli equipaggi che abbiano partecipato ad almeno cinque gare. Le Soap Box meglio classificate nel campionato saranno premiate con trofei o targhe.

Regolamento tecnico

FILOSOFIA DELLE SOAP BOX

Con il termine Soap Box si intende un veicolo privo di motore con il telaio portante e le ruote realizzate in legno; deve essere guidato da due piloti e può muoversi solamente grazie alla forza di gravità o alla spinta dell'equipaggio stesso, ogni altro sistema di propulsione è vietato.

Nella costruzione di una Soap Box viene lasciata al costruttore la piena libertà di scelta della forma, dei materiali e dei sistemi di fissaggio dando l'opportunità di realizzare tutte le soluzioni alternative ritenute idonee ma che rispettino e non eludano quanto scritto nel regolamento.

In queste pagine viene pubblicato un estratto del regolamento tecnico. La versione completa è disponibile presso la segreteria del Comitato Provinciale oppure sul sito www.boxrally.it.

DIMENSIONI E PESO

Le dimensioni e peso minimi e massimi consentiti della Soap Box sono:

Lunghezza	min. cm 200	max. cm 250
Larghezza	min. cm 100	max. cm 120

Altezza da terra (vedere ART. T3)
min. cm 14 max. cm 200

Sporgenza massima anteriore (dalla mezzzeria dell'assale)
max. cm 40

Sporgenza massima posteriore (dalla mezzzeria dell'assale)
max. cm 60

Passo (distanza tra gli assali ant. e post. misurata alla mezzzeria)
min. cm 160 max. cm 190

Carreggiata (entrambi gli assali, alla mezzzeria della ruota)
min. cm 90 max. cm 110

Diametro delle ruote
min. cm 35 max. cm 40

Distanza minima fra i portamozzi
min. cm 30

Peso massimo (compresi i due piloti in tenuta di gara con caschi)
max. kg 300

La verifica delle misure viene effettuata con un metro con tolleranza di 1mm, se non si rispettano le misure indicate si incorre in penalità come descritto nella tabella delle penalità.

KARATE

Norme tecniche generali

1. La partecipazione al Campionato provinciale è riservata a società ed atleti regolarmente tesserati per la stagione in corso.

2. In relazione a quanto stabilito dall'attuale normativa in materia di tutela sanitaria e dal Centro Sportivo Italiano, all'atto del tesseramento ogni atleta dovrà essere in possesso del certificato medico di idoneità alla pratica sportiva agonistica o del certificato di buona salute.

3. Il Campionato Provinciale è individuale e si disputa sulla distanza di 5 prove. Al termine di ogni prova ai partecipanti sarà attribuito un punteggio come indicato nella tabella sottostante.

CATEGORIE CON POSIZIONE

	+ di 5 atleti	4 atleti	3 atleti	2 atleti	1 atleta
1° class.	10	8	6	4	2
2° class.	8	6	4	2	
3° class.	6	4	2		
4° class.	4	2			
5° class.	2				

4. La classifica del campionato provinciale per ogni categoria di atleti verrà stilata in base alla somma dei punti ottenuti. Ogni atleta per poter accedere alla classifica finale dovrà aver partecipato ad almeno 3 prove.

5. Per la classifica generale di società saranno conteggiati i punteggi acquisiti dai singoli atleti durante le prove del campionato.

6. Gli atleti iscritti in una categoria manterranno la stessa per tutta la durata del campionato, indipendentemente dai passaggi di cintura e di età.

7. I tecnici e gli arbitri hanno l'obbligo di partecipare agli incontri di aggiornamento che verranno proposti durante il campionato.

8. Durante lo svolgimento del campionato, comportamenti al di fuori delle norme del presente regolamento e del regolamento generale del Csi di Bergamo, potranno essere sanzionati dal-



la commissione tecnica provinciale.

9. La commissione tecnica provinciale, composta dai rappresentanti di tutte le società iscritte, si riserva il diritto di modificare il presente regolamento, comunicando tempestivamente alle società le eventuali variazioni.

10. Le iscrizioni ad ogni singola prova dovranno essere redatte utilizzando l'apposito modulo Csi che dovrà riportare chiaramente per ogni singolo atleta: cognome e nome, sesso, anno di nascita, categoria, peso, colore della cintura, numero di tessera Csi, indicando inoltre un recapito telefonico del responsabile società per eventuali comunicazioni. Tali iscrizioni verranno consegnate a mano in occasione dell'incontro tecnico-arbitrale il mercoledì precedente la gara. Soltanto in casi veramente eccezionali, potranno essere inviate, tassativamente entro le ore 12.00 del venerdì pre-

cedente la gara, al numero di fax 035.42.60.240 (att.ne sig. Micheli) o via e-mail all'indirizzo spider_bg@msn.com. Non saranno accettate iscrizioni oltre tale termine.

11. Per quanto non espressamente previsto nel presente regolamento, valgono le disposizioni generali del Centro Sportivo Italiano di Bergamo.

Kumite

1. Per le prove di Kumite sono obbligatorie le protezioni (personali) composte da: paracadenti, paranocche, conchiglia, paratia + parapiede, paraseño. Per le categorie con atleti fino a 17 anni è obbligatorio anche il corpetto protettivo.

2. Per le categorie ragazzi ed esordienti sono ammesse solo le seguenti tecniche:

uraken, gyakuzucki, mawashi-gheri, ura-mawashi-gheri. Non sono ammesse spazzate e proiezioni.

3. In caso di parità al termine del tempo regolamentare, l'esito dell'incontro verrà stabilito con un prolungamento (encho-sen) di 30 secondi per le categorie dei bambini e di 1 minuto per tutte le altre. Il primo atleta che ottiene il punto sarà dichiarato vincitore. In caso di nuova parità, l'esito verrà determinato dal giudizio arbitrale (hantei).

4. Le categorie fino a 3 iscritti verranno gestite con il metodo del girone all'italiana.

Kata

1. Per le categorie con meno di 15 iscritti sarà disputata una prova unica. Per le categorie con oltre tale numero di iscritti, passeranno il turno i primi 8 classificati. Per la classifica finale verranno sommati i punteggi delle due prove.

2. Ogni atleta potrà presentare un kata di sua scelta con l'obbligo di cambiarlo in caso di passaggio in finale (ad esclusione delle cinture bianca-gialla-arancio).

3. In caso di assoluta parità di punteggio, gli atleti disputeranno una prova diretta valutata con le bandierine, eseguendo un kata scelto dalla commissione. Per spargere con più di due atleti il giudizio avverrà con il punteggio.

4. Le formazioni saranno composte da tre atleti distinti in categorie secondo quanto riportato nella tabella specifica. Saranno premiate le prime tre squadre classificate per ogni categoria.

I punti conseguiti in tali classifiche non verranno sommati nella classifica finale della giornata.

NORME DI COMPORTEMENTO DURANTE LE GARE

1. Gli atleti dovranno presentarsi sul campo di gara muniti di karate-gi bianco, pulito e con le maniche e i pantaloni non arrotolati. Per tutte le categorie femminili è permesso indossare sotto la giacca una maglietta bianca.

2. Durante tutte le prove è vietato indos-

sare anelli, orecchini, bracciali, catenelle o altri oggetti che possano rappresentare pericolo per sé o per l'avversario.

3. Durante le premiazioni gli atleti dovranno presentarsi in karate-gi o in tuta sociale.

CATEGORIE E ETÀ

Kata individuale

Cintura	Età	Genere	
A1	Cinture bianca/gialla	2002 e seguenti	M/F
A2	Cinture arancio/verde/blu	2002 e seguenti	M/F
A3	Cinture bianca/gialla	1999-2000-2001	M/F
A4	Cintura arancio	1999-2000-2001	M/F
A5	Cinture verde/blu	1999-2000-2001	M
A6	Cinture verde/blu	1999-2000-2001	F
A7	Cinture marrone/nera	1999 e seguenti	M/F
B1	Cinture bianca/gialla/arancio	1996-1997-1998	M/F
B2	Cinture verde/blu	1996-1997-1998	M/F
B3	Cinture marrone/nera	1996-1997-1998	M/F
C1	Cinture bianca/gialla/arancio	1993-1994-1995	M/F
C2	Cinture verde/blu	1993-1994-1995	M/F
C3	Cinture marrone/nera	1993-1994-1995	M
C4	Cinture marrone/nera	1993-1994-1995	F
C5	Cinture bianca/gialla/arancio	1974...1992	M/F
C6	Cinture verde/blu	1974...1992	M/F
C7	Cinture marrone/nera	1974...1992	M
C8	Cinture marrone/nera	1974...1992	F
D1	Cinture bianca/gialla/arancio	1973 e precedenti	M/F
D2	Cinture verde/blu/marrone/nera	1973 e precedenti	M/F

Kata a squadre

Cintura	Età	Genere	
S1	Cinture bianca/gialla/arancio	tutte le età	M/F
S2	Cinture verde/blu/marrone/nera	tutte le età	M/F

Kumite individuale

Categoria	Età	Peso	Genere	
F1	Ragazzi da cintura arancio	1999-2000-2001	M	
F2	Ragazzi da cintura arancio	1999-2000-2001	F	
G1	Esordienti maschile	1996-1997-1998	-50 Kg	M
G2	Esordienti maschile	1996-1997-1998	+50 Kg	M
G3	Esordienti femminile	1996-1997-1998		F
H1	Cadetti maschile	1993-1994-1995	-60 Kg	M
H2	Cadetti maschile	1993-1994-1995	+60 Kg	M
H3	Cadetti femminile	1993-1994-1995		F
J	Open maschile fino a blu	1974...1992		M
L	Open femminile	1974...1992		F
M1	Senior masc. cint. marrone/nera	1974...1992	-65 Kg	M
M2	Senior masc. cint. marrone/nera	1974...1992	-75 Kg	M
M3	Senior masc. cint. marrone/nera	1974...1992	+75 Kg	M